

We think automatically



WASSERMANN
TECHNOLOGIE

Für Sie zusammengestellt.

— Wer wir sind und was uns ausmacht.



Kleiner Überblick über WASSERMANN TECHNOLOGIE



1969

Gründung



31,5 Mio €

Umsatz



190

Mitarbeiter



Zertifizierungen

ISO 9001 / 9100 / 14001



4.500m²

Produktionsfläche



3.500m²

Montagefläche



126 Punkte

Sehr gute Bonität



Familiengeführt

Organisation

We think automatically



Ideenreichtum
Wir denken automatisch.

Ideenreichtum

Ansprechpartner



190 Mitarbeiter setzen Ihre Ideen um



Engineering – über die Fertigung hinaus

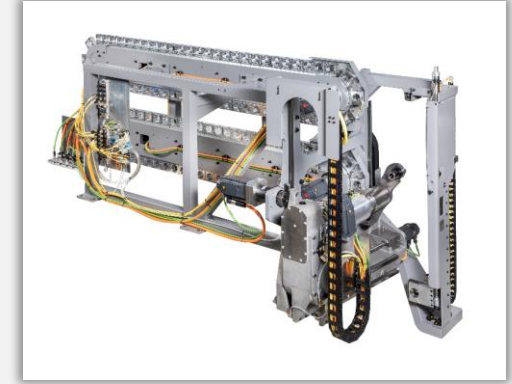

Einbaufertige Systeme



Individuelle Automationslösungen



Hardware- und Software aus einer Hand

Wir denken automatisch

We think automatically



WASSERMANN
TECHNOLOGIE

Mit Ideenreichtum
zum Rundum-Sorglos Paket.

Ihr Rundum-Sorglos Paket.

Maschinenpark



Fertigung Drehen, Fräsen Schleifen, Richten und Feinstrichten

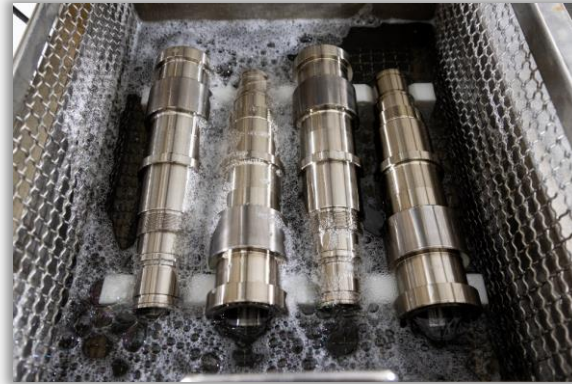

Technische Reinigung nach Ihren Vorgaben

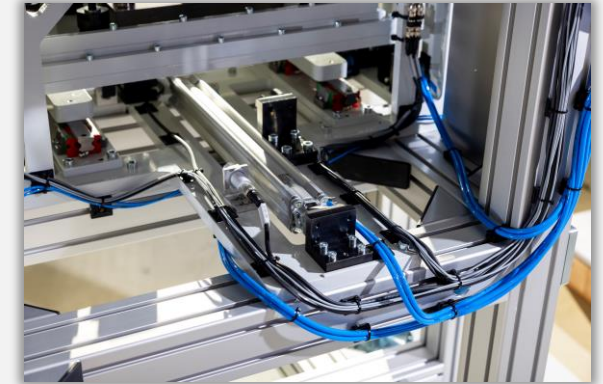

Wertschöpfungspartner
Was wir nicht selbst fertigen, beschaffen wir für Sie



Montage für individuelle Projektaufgaben oder Serien in One-Piece Flow



Reinraummontage große Baugruppen nach ISO 6 & kleinere in der Laminar Flow Box nach ISO 5



Prüfung klimatisierter Messraum mit 2 KMM

Full-Service-Partner für Präzisionskomponenten und Baugruppen

Ihr Rundum-Sorglos Paket.

Maschinenpark



Individuelle Prüfungen z.B. Helium-Lecktest

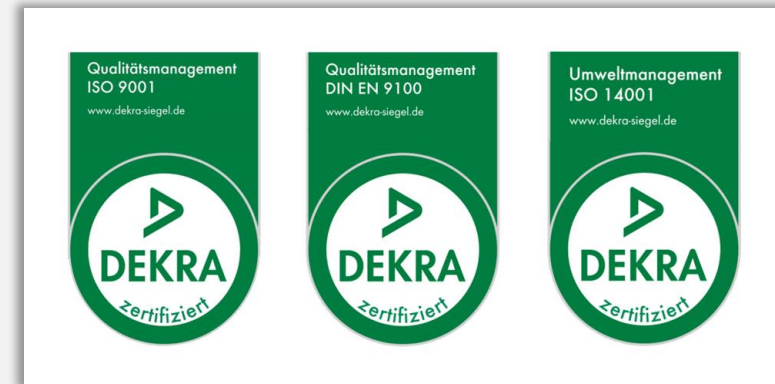

Diverse Zertifizierungen ISO 9001, ISO 14001, DIN EN 9100, kundenspezifische

Full-Service-Partner für Präzisionskomponenten und Baugruppen

We think automatically



WASSERMANN
TECHNOLOGIE

Was wir können
und was bei uns möglich ist.



Wir sind breit aufgestellt.

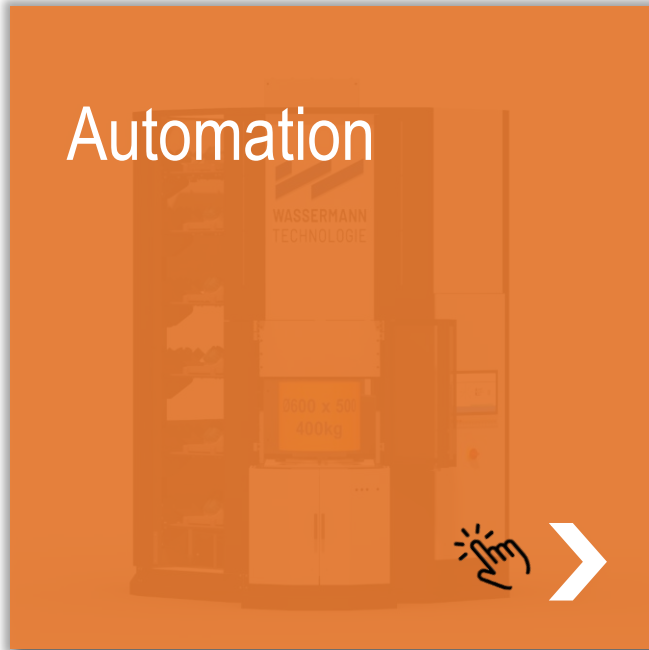



Wir sind breit aufgestellt.

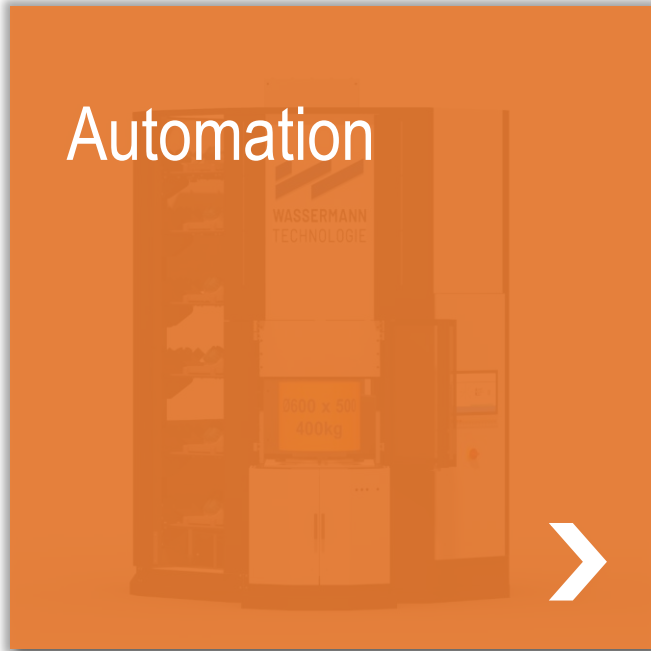



Wir sind breit aufgestellt.

Werkzeugwechsel-
systeme für OEM



Automation für
WZM-OEM



Automation für
Zerspaner



Software &
Steuerung





Wir sind breit aufgestellt.

Werkzeugwechsel-
systeme für OEM



Automation für
WZM-OEM



Automation für
Zerspaner



Software &
Steuerung



Werkzeugwechselsysteme für OEM

Mehr erfahren



Werkzeugwechsler Baukasten für kürzeste Handlingszeiten und optimale Integration

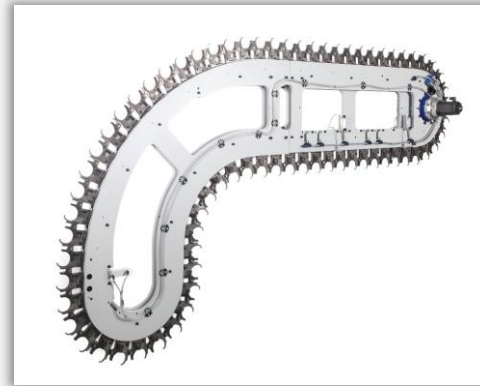

Werkzeugmagazine die Basis für hohe Werkzeugkapazitäten

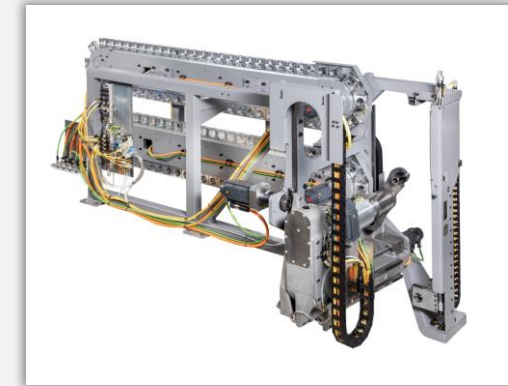

Werkzeugwechselsysteme einbaufertige Komplettsysteme

Werkzeugwechselsysteme einbaufertig für Ihre Werkzeugmaschine





Wir sind breit aufgestellt.

Werkzeugwechsel-
systeme für OEM



Automation für
WZM-OEM

0550 x 500
300 kg



Automation für
Zerspaner



Software &
Steuerung



Automationslösungen für WZM-Hersteller

Mehr erfahren



Palettenautomation im Kundendesign



Werkzeugautomation im Kundendesign





Automationslösungen, die überzeugen.



Wir sind Automationspartner der OEMs





Wir sind breit aufgestellt.

Werkzeugwechsel-
systeme für OEM



Automation für
WZM-OEM



Automation für
Zerspaner



Software &
Steuerung



Automationslösungen für Zerspaner

Mehr erfahren 



TOOL-TERMINALS
Werkzeugspeicher und Beladesysteme



WORK-TERMINALS Speicher- und Beladesysteme für Spannpaletten

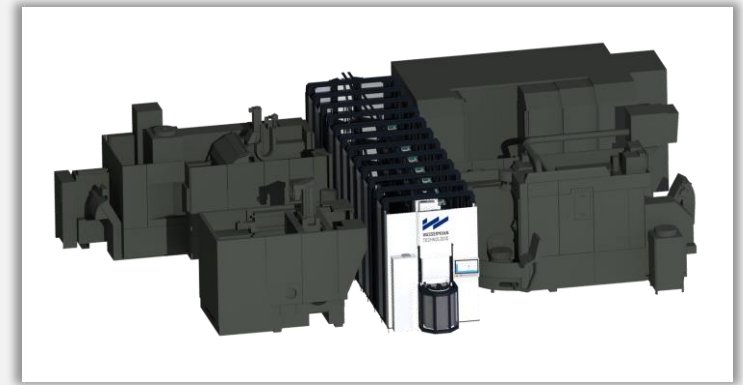

LINEARSYSTEME beliebig erweiterbare Speichersysteme



ROBOTER TERMINALS individuelle Roboterlösungen für komplexe Aufgabenstellungen



Individuelle Speicherlösungen

Automationslösungen, die Sinn ergeben von Zerspanern für Zerspaner





Wir sind breit aufgestellt.

Werkzeugwechsel-
systeme für OEM



Automation für
WZM-OEM



Automation für
Zerspaner



Software &
Steuerung



Software & Steuerung

Mehr erfahren



Schnittstellen für Werkzeug & Palettenautomatisierung



Software für Leittechnik, Auftragssteuerung und Automatisierung



SMART FACTORY





Wir sind breit aufgestellt.

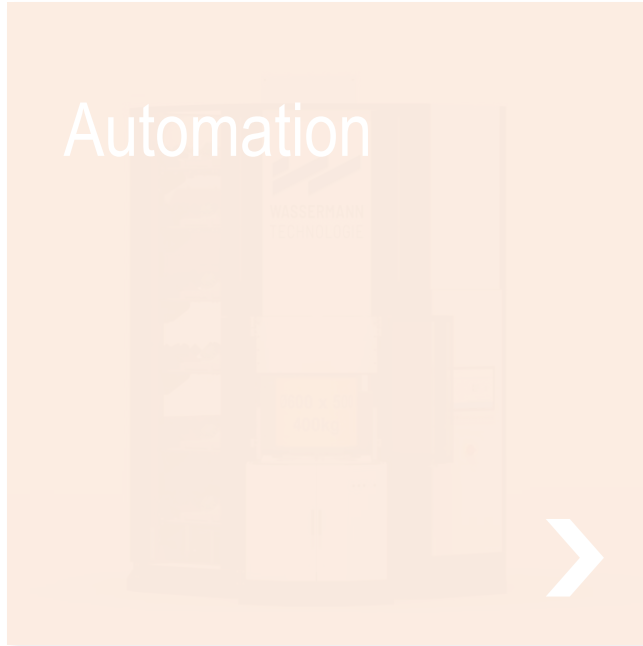



Wir sind breit aufgestellt.

Vakuum- und
Beschichtungs
anlagen



Maschinenbau für
die Serie



Steuerkurven und
Kurvengetriebe



Luft- und
Raumfahrt





Wir sind breit aufgestellt.

Vakuum- und
Beschichtungs
anlagen



Maschinenbau für
die Serie



Steuerkurven und
Kurvengetriebe



Luft und
Raumfahrt



Prozesskritische Teile für sensible Hightech-Anlagen.



Vakuum – und Beschichtungsanlagen

Mehr erfahren 



PVD / CDV Komponenten prozesskritische Teile für sensible Hightech-Anlagen.



Transportsysteme für sensible Substrate



Halbleiteranlagen Komponenten und Baugruppen



Kammern für Prozesse und Konditionierung

Prozesskritische Teile für sensible Hightech-Anlagen.





Wir sind breit aufgestellt.

Vakuum und
Beschichtungs-
anlagen



Maschinenbau für
die Serien



Steuerkurven und
Kurvengetriebe



Luft und
Raumfahrt



Maschinenbau für die Serie

Mehr erfahren 



Kleine Losgrößen



Große Losgrößen



Serienfertigung



Projektmontage



Serienmontage



Reinraummontage

State-of-the-Art Fertigung von funktionskritischen Teilen und einbaufertigen Modulen





Wir sind breit aufgestellt.

Vakuum und
Beschichtungs-
anlagen



Maschinenbau für
die Serie



Steuerkurven und
Kurvengetriebe



Luft und
Raumfahrt



Mechanisch programmiert für höchste Wiederholgenauigkeit und Geschwindigkeit.





Steuerkurven und Kurvengetriebe



Hochleistungs-
steuerkurven



Sonderlösungen für komplette
Kurvengetriebe



Präzisionsführungen für
Spezialanwendungen



Einbaufertige Montagekits

Mechanisch programmiert für höchste Wiederholgenauigkeit und Geschwindigkeit.





Wir sind breit aufgestellt.

Vakuum und
Beschichtungs-
anlagen



Maschinenbau für
die Serie



Steuerkurven und
Kurvengetriebe



Luft- und
Raumfahrt



Fertigung von sicherheitskritischen und optisch anspruchsvollen Teilen.





Sicherheitskritische
Funktionsbauteile



Zertifizierte Prozesse
für Funktionsbauteile in Serie



Hochwertige Interieurteile



Luftfahrtzertifizierte Supply-Chain



We think automatically



WASSERMANN
TECHNOLOGIE

WPC 2030 - Wassermann Performance Center

WPC 2030 – Wassermann Performance Center

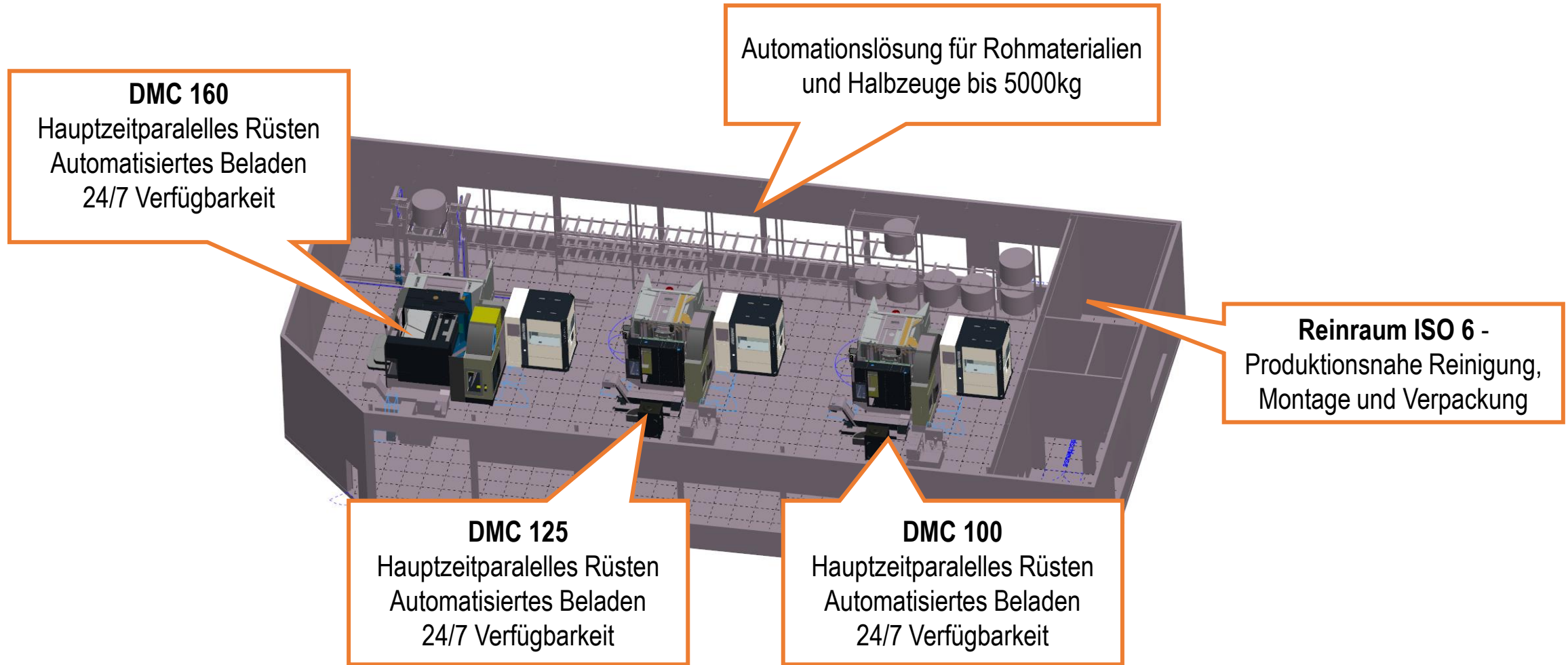

Vollautomatisierte Zerspanung

We think automatically



Wir fokussieren uns auf das,
was für unsere Kunden wirklich wichtig ist.

Blick in unsere Fertigung

Mehr erfahren



Drehen & Drehfräsen



Fräsen



Flach- und Rundschleifen



Montage



Reinraummontage

Mit diesen Fertigungstechnologien bringen wir Metall in Bestform

Download Maschinenparkliste

We think automatically



WASSERMANN
TECHNOLOGIE

Das war der Überblick

Lassen Sie uns:

- Diskutieren, was Sie weiterbringt.
- Ganz viele Fragen beantworten.